

Parametr	Jedn.	SAS BIO SPARK z palnikiem SAS MULTI FLAME						
Nominalna moc kotła	kW	12	14	17	23	29	36	
Wymiary podstawowe kotła	A	mm	1070	1140	1170	1170	1170	1170
	A1	mm	290	290	290	290	290	290
	B	mm	970	970	1070	1190	1190	1270
	B1	mm	470	470	470	550	550	620
	H **)	mm	1380	1420	1520	1520	1520	1640
	H1 **)	mm	1130	1170	1220	1220	1430	1430
	H2 **)	mm	780	830	850	850	1040	1040
H3 **)	mm	160	160	160	160	160	160	
Przekrój czopucha	Ø	mm	Ø160	Ø160	Ø180	Ø180	Ø200	Ø200

**) w przypadku zastosowania stopki regulacyjnej wymiar zwiększa się od min.29mm do max.56mm

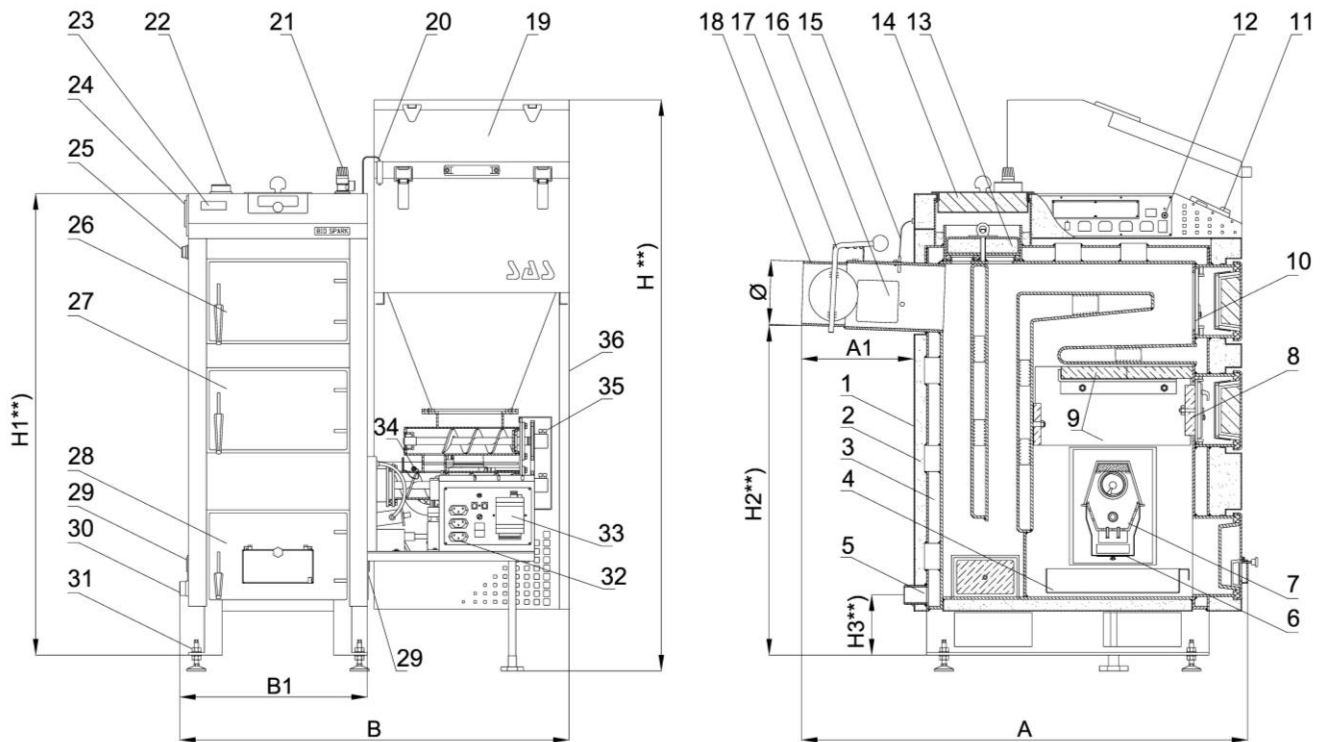

- | | | |
|---|--|--|
| 1. Obudowa kotła | 15. Czujnik temperatury spalin | 27. Drzwiczki paleniskowe |
| 2. Izolacja termiczna | 16. Wyczystka czopucha | 28. Drzwiczki popielnika z klapką „przeciwwybuchową” |
| 3. Płaszcz wodny | 17. Przepustnica spalin | 29. Wyczystka boczna |
| 4. Szuflada popielnicowa | 18. Czopuch | 30. Króciec spustowy |
| 5. Króciec wody – powrót | 19. Zasobnik opału | 31. Stopki regulacyjne |
| 6. Wyczystka komory powietrznej | 20. Czujnik otwarcia kłapy zasobnika | 32. Listwa przyłączeniowa palnika, wyłącznik główny, bezpiecznik |
| 7. Przestrzeń paleniskowa | 21. Zawór bezpieczeństwa | 33. Moduł sterujący pracą palnika (zapalarka, ruszty ruchome) |
| 8. Przegroda izolowana (żarowa) | 22. Króciec wody zasilania | 34. Czujnik temperatury podajnika |
| 9. Panele ceramiczne * | 23. Termometr analogowy | 35. Palnik SAS MULTI FLAME |
| 10. Przegroda zabezpieczająca (drzwiczki wyczystne) | 24. Listwa zasilająca | 36. Osłona elementów ruchomych |
| 11. Elektroniczny regulator - sterownik | 25. Króciec montażowy zabezpieczenia termicznego z kapilarą ** | |
| 12. Ogranicznik temperatury bezpieczeństwa STB | 26. Drzwiczki wyczystne | |
| 13. Kłapa komory spalin | | |
| 14. Pokrywa wyczystki górnej | | |

* ilość i układ przegród ceramicznych nad palnikiem uzależniona jest od mocy kotła

** zabezpieczenie termiczne przed przegrzaniem (np. Regulus typ BVTS dla układu otwartego z wymiennikiem płytowym lub np. SYR typ 5067 dla układu zamkniętego) nie stanowi wyposażenia standardowego kotła

**) w przypadku zastosowania stopki regulacyjnej wymiar zwiększa się od min.29mm do max. 56mm.

Lp.	Parametr	Jedn.	SAS BIO SPARK						
1.	Nominalna moc/typ kotła	kW	12	14	17	23	29	36	
2.	Pow. grzewcza wymiennika	m ²	1.0	1.2	1.5	2.0	2.5	3.0	
3.	Zakres mocy	kW	3,6÷12	4,2÷14	5,1÷17	6,9÷23	8,7÷29	10,8÷36	
4.	Sprawność cieplna	%	90,3 ÷ 91,0						
5.	Klasa efektywności energetycznej	-	A ⁺	A ⁺	A ⁺	A ⁺	A ⁺	A ⁺	
6.	Klasa kotła (wg PN-EN 303-5:2012) sprawność/emisja spalin	-	klasa 5 (najwyższa)						
7.	Paliwo	-	pelet						
8.	Klasa paliwa (wg PN-EN 303-5:2012)	-	paliwo biogeniczne - klasa „C1”						
9.	Zużycie paliwa *	kg/h	1,5	1,7	2,1	2,8	3,6	4,4	
10.	Pojemność zasobnika paliwa	dm ³ kg	95 -60÷70	115 -75÷85	170 -110÷120	195 -125÷140	195 -125÷140	195 -125÷140	
11.	Pojemność wodna kotła	l	65	74	85	93	121	134	
12.	Masa kotła (bez wody)	kg	430	450	520	560	650	700	
13.	Wymagany minimalny ciąg spalin	mbar	~ 0,18	~ 0,20	~ 0,20	~ 0,25	~ 0,25	~ 0,25	
14a.	Strumień masy spalin przy mocy	nominalna	g/s	8,2÷9,2	10,0÷11,0	11,1÷12,5	15,3÷17,2	19,5÷21,9	29,1÷32,9
14b.		minimalna	g/s	3,4÷3,6	3,5÷3,7	4,6÷4,9	6,9÷7,4	8,8÷9,5	10,2÷11,0
15a.	Temperatura spalin przy mocy	nominalna	°C	110 ÷ 130					
15b.		minimalna	°C	60 ÷ 80					
16a.	Opory przepływu wody przez kocioł dla mocy nominalnej	przy T=10K	mbar	2,4 ÷ 4,9					
16b.		przy T=20K	mbar	0,6 ÷ 2,8					
17.	Zalecana temp. robocza wody grzewczej	°C	60 ÷ 80						
18.	Max. dopuszczalna temperatura robocza	°C	85						
19.	Max. dopuszczalne ciśnienie robocze	bar	1,5						
20.	Wymagana temp. wody powrotnej**	°C	50						
21.	Zasilanie elektryczne	V/Hz	~230V/50Hz						
22.	Pobór mocy ***	W	do 220 (+ 600 przy rozpalaniu)						
23.	Poziom hałasu (wg PN-EN 15036-1:2006)	dB	< 65 dB(A)						
24.	Wymiary podstawowe kotła	A	mm	1070	1140	1170	1170	1170	1170
		A1	mm	290	290	290	290	290	290
		B	mm	970	970	1070	1190	1190	1270
		B1	mm	470	470	470	550	550	620
		H **)	mm	1380	1420	1520	1520	1520	1640
		H1 **)	mm	1130	1170	1220	1220	1430	1430
		H2 **)	mm	780	830	850	850	1040	1040
		H3 **)	mm	160	160	160	160	160	160
25.	Przekrój czopucha (średnica zew.)	mm	Ø160	Ø160	Ø180	Ø180	Ø200	Ø200	
26.	Średnica króćca zasilanie/powrót)	"	G 1¼	G 1¼	G 1¼	G 1½	G 1½	G 1½	
27.	Średnica króćca spustowego	"	G ¾	G ¾	G ¾	G ¾	G ¾	G ¾	
28.	Zawór bezpieczeństwa (2,5bar)	"	G ½	G ½	G ½	G ½	G ½	G ½	
29.	Min. wysokość komina	m	6			7	8		
30.	Min. przekrój przewodu kominowego	cmxcm mm	16x16 Ø 180	17x17 Ø 200	18x18 Ø 210	20x20 Ø 220	21x21 Ø 240	22x22 Ø 250	

* przy pracy z obciążeniem średnim (50% mocy nominalnej kotła) dla paliwa dedykowanego określonego w DTR rozdz.6. W warunkach rzeczywistych zużycie opatu może różnić się od podanego w tabeli. Wpływ na ilość spalnego opatu ma m.in. jakość paliwa, rodzaj instalacji grzewczej, parametry pracy kotła, ciąg kominowy, stopień zbrudzenia wymiennika, temperatura wewnątrz i na zewnątrz ogrzewanego obiektu, izolacja budynku.

** w przypadku nie zastosowania się do zaleceń dotyczących utrzymania podanych zakresów temperatury wody grzewczej kocioł należy obowiązkowo podłączyć do instalacji grzewczej wyposażonej w zawór czterodrożny, zabezpieczający przed tzw. „korozją niskich temperatur”

*** chwilowy pobór mocy zależy od trybu pracy urządzenia

***) w przypadku zastosowania stopki regulacyjnej wymiar zwiększa się od min.29mm do max.56mm